

楊鐵精密股份有限公司
YANG IRON PRECISION CORP.

統一編號：28579018

- 練武廠
412 台中市大里區練武路38-2號
TEL：04-2492-5886
FAX：04-2492-5887

- 詠泰廠
411 台中市太平區長龍路三段45號
TEL：04-2276-5588
FAX：04-2276-5599



無心研磨專業製造

CENTERLESS
GRINDER

www.yungtai.com

精密製造·完美設計·卓越品質·專業服務

Centerless Grinder

YTC-12

12型無心磨床

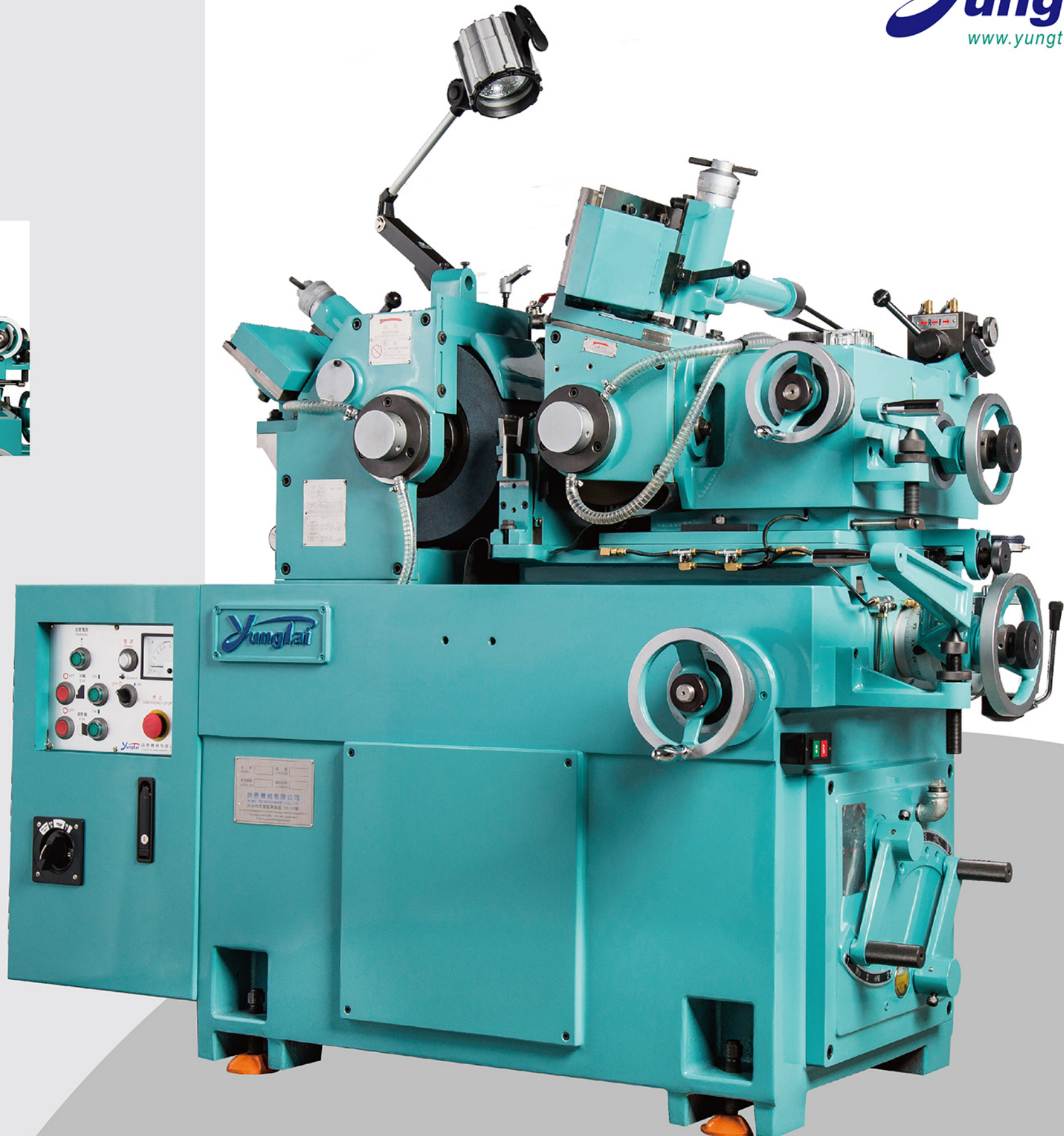
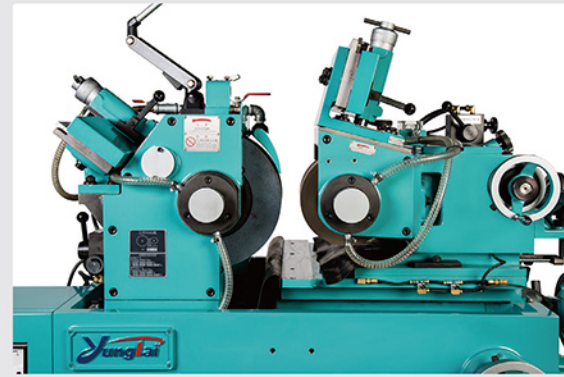
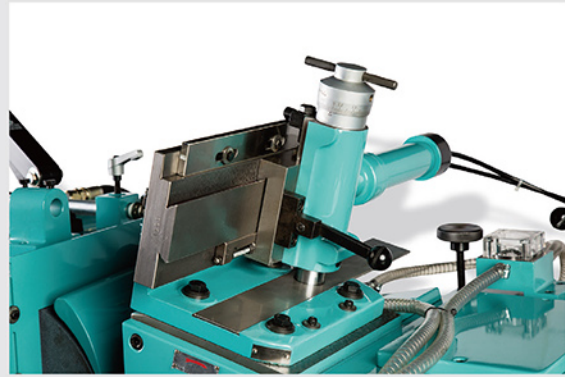

規格	
機 型	YTC-12 12型無心磨床
標準工作台工作物直徑	Ø1 ~ Ø30 mm
特別工作台工作物直徑	Ø30 ~ Ø60 mm
砂輪尺寸 (外徑 x 寬 x 內徑)	Ø305 x 150 x Ø120 mm
砂輪轉速	1950 R.P.M.
砂輪驅動馬達	7.5 HP
調整輪尺寸 (外徑 x 寬 x 內徑)	Ø205 x 150 x Ø90 mm
調整輪轉速	20 ~ 337 R.P.M.(10 Steps)
調整輪驅動馬達	1HP
調整輪傾斜角度	+5° ~ -3°
調整輪旋轉角度	±5°
上滑軌進刀手輪	每轉3.5mm/每刻畫0.05mm
上滑軌微調手輪	每轉0.1mm/每刻畫0.001mm
下滑軌進刀手輪	每轉7mm/每刻畫0.05mm
下滑軌微調手輪	每轉0.2mm/每刻畫0.001mm
修整進刀手輪	每轉1.25mm/每刻畫0.01mm
油壓泵驅動馬達	1HP
冷卻泵驅動馬達	1/8HP
機台尺寸	1650 x 1550 x 1350 mm
淨重 / 毛重	1650 kgs / 1850 kgs

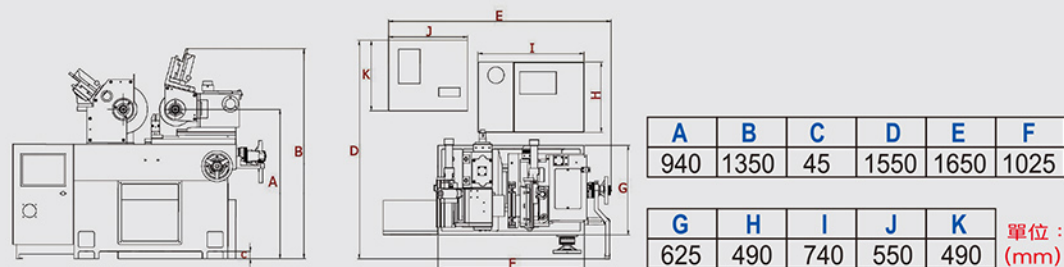

※備註：本公司保有設計變更之權利，規格若有變動恕不另行通知。
 ※We reserve the right to change the design and specifications of our products without further notice.

Servo type Centerless Grinder

YTC-12S

伺服型 12 無心磨床

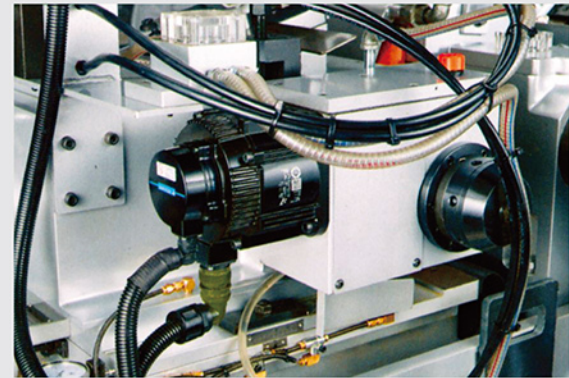

調整輪伺服馬達
(伺服型無心磨床系列):
調整輪主軸馬達採用日本製伺服馬達提供 10~300R.P.M.無段變速，使蝸桿及蝸輪直接由伺服馬達所驅動，進而降低研磨時所產生的震動，達到最佳的研磨效果。

規 格	
機 型	YTC-12S 伺服型12型無心磨床
標準工作台工作物直徑	Ø1 ~ Ø30 mm
特別工作台工作物直徑	Ø30 ~ Ø60 mm
砂輪尺寸 (外徑 x 寬 x 內徑)	Ø305 x 150 x Ø120 mm
砂輪轉速	1950 R.P.M.
砂輪驅動馬達	7.5 HP
調整輪尺寸 (外徑 x 寬 x 內徑)	Ø205 x 150 x Ø90 mm
調整輪轉速	10 ~ 300 R.P.M. (Stepless)
調整輪驅動馬達	1.3KW 伺服馬達
調整輪傾斜角度	+5° ~ -3°
調整輪旋轉角度	±5°
上滑軌進刀手輪	每轉3.5mm/每刻畫0.05mm
上滑軌微調手輪	每轉0.1mm/每刻畫0.001mm
下滑軌進刀手輪	每轉7mm/每刻畫0.05mm
下滑軌微調手輪	每轉0.2mm/每刻畫0.001mm
修整進刀手輪	每轉1.25mm/每刻畫0.01mm
油壓泵驅動馬達	1HP
冷卻泵驅動馬達	1/8HP
機台尺寸	1650 x 1550 x 1350 mm
淨重 / 毛重	1600 kgs / 1800 kgs

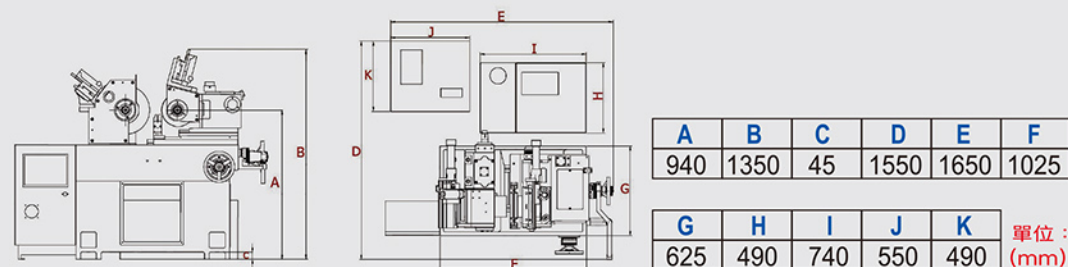

※備註: 本公司保有設計變更之權利, 規格若有變動恕不另行通知。
※We reserve the right to change the design and specifications of our products without further notice.

Centerless Grinder

YTC-18

18型無心磨床

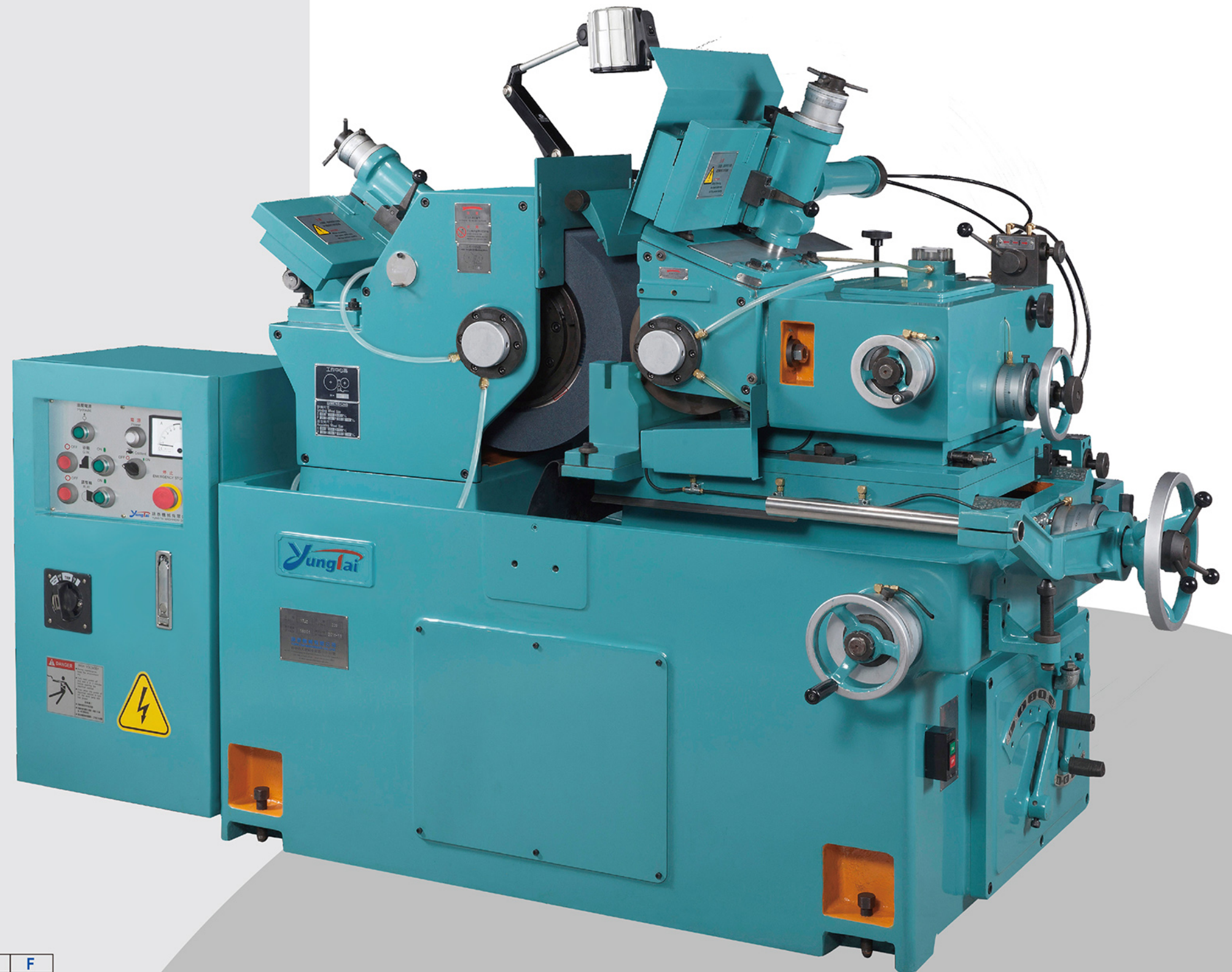
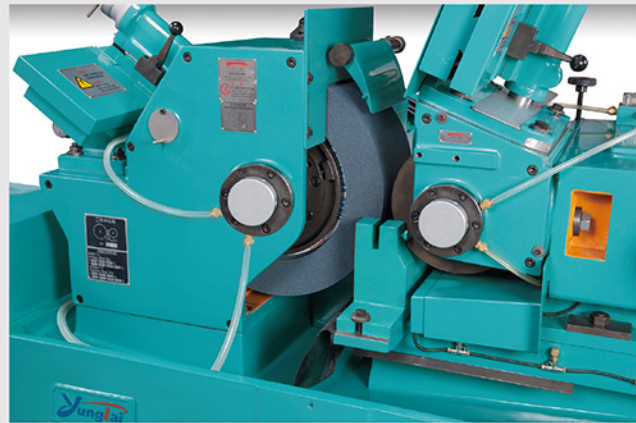

規格	
機 型	YTC-18 18型無心磨床
標準工作台工作物直徑	Ø2~Ø60 mm
特別工作台工作物直徑	Ø50~Ø150 mm
砂輪尺寸 (外徑 x 寬 x 內徑)	Ø455 x 205 x Ø228.6 mm
砂輪轉速	1380 R.P.M.
砂輪驅動馬達	15 HP
調整輪尺寸 (外徑 x 寬 x 內徑)	Ø255 x 205 x Ø111.2 mm
調整輪轉速	13 ~ 316 R.P.M. (10 Steps)
調整輪驅動馬達	2 HP
調整輪傾斜角度	+5° ~ -3°
調整輪旋轉角度	±5°
上滑軌進刀手輪	每轉3.5mm/每刻畫0.05mm
上滑軌微調手輪	每轉0.1mm/每刻畫0.001mm
下滑軌進刀手輪	每轉9mm/每刻畫0.05mm
下滑軌微調手輪	每轉0.2mm/每刻畫0.001mm
修整進刀手輪	每轉2mm/每刻畫0.01mm
油壓泵驅動馬達	1 HP
冷卻泵驅動馬達	1/4 HP
機台尺寸	2300 x 2000 x 1650 mm
淨重 / 毛重	2800 kgs / 3100 kgs

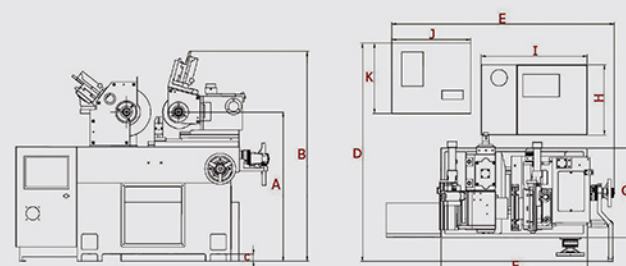

A	B	C	D	E	F
990	1650	45	2000	2300	1460

G	H	I	J	K
920	750	1300	550	700

單位：
(mm)

※備註：本公司保有設計變更之權利，規格若有變動恕不另行通知。
 ※We reserve the right to change the design and specifications of our products without further notice.

Centerless Grinder

YTC-18A

18型無心磨床

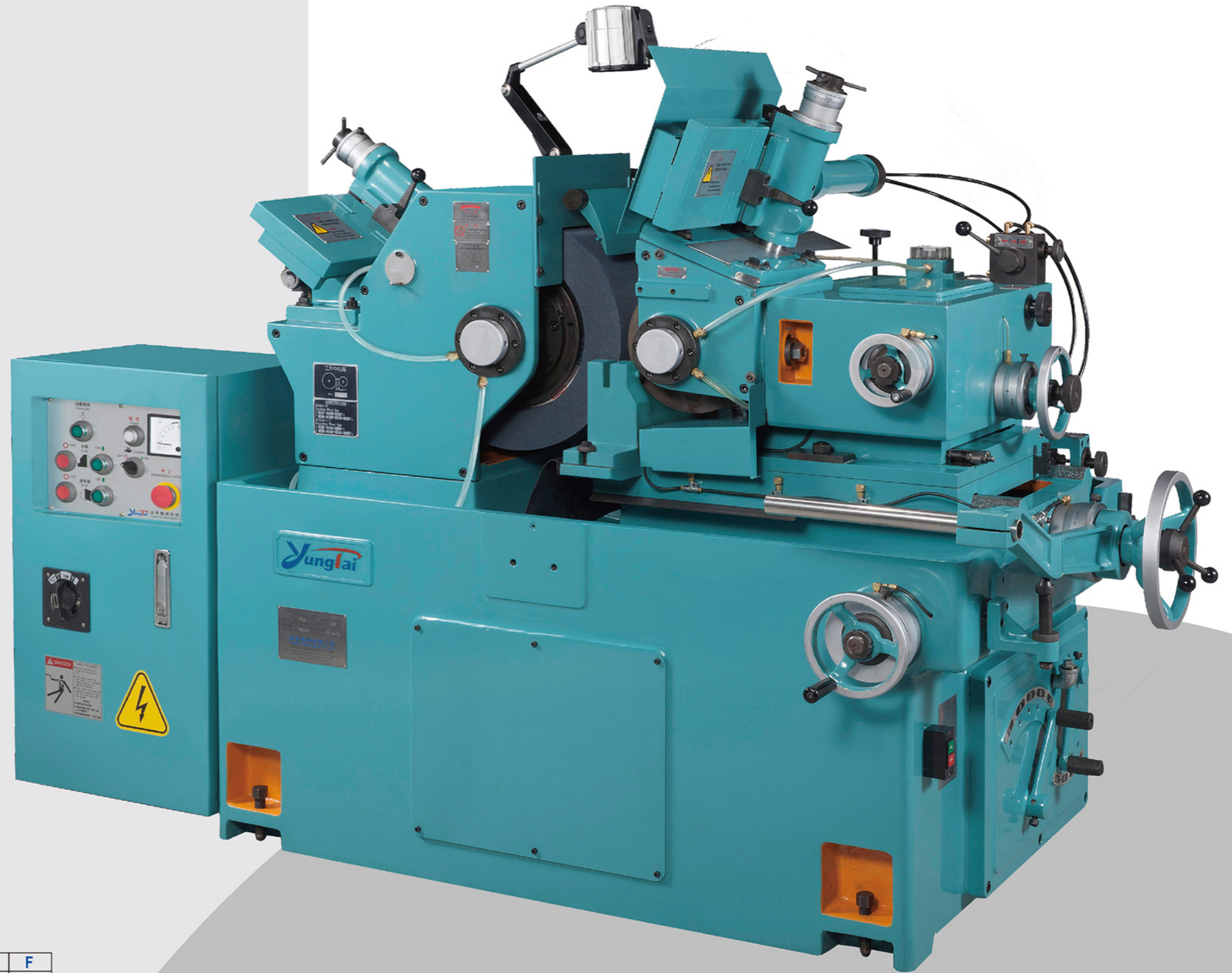
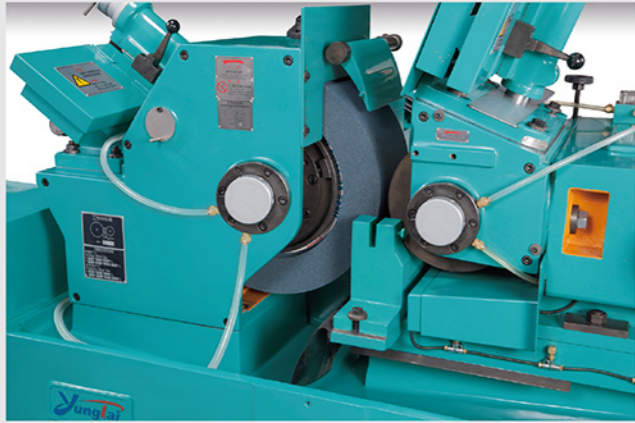

規格	
機 型	YTC-18A 18型無心磨床
標準工作台工作物直徑	Ø2~Ø60 mm
特別工作台工作物直徑	Ø50~Ø150 mm
砂輪尺寸 (外徑 x 寬 x 內徑)	Ø455 x 255 x Ø228.6 mm
砂輪轉速	1380 R.P.M.
砂輪驅動馬達	15 HP
調整輪尺寸 (外徑 x 寬 x 內徑)	Ø255 x 255 x Ø111.2 mm
調整輪轉速	13 ~ 316 R.P.M. (10 Steps)
調整輪驅動馬達	2 HP
調整輪傾斜角度	+5° ~ -3°
調整輪旋轉角度	±5°
上滑軌進刀手輪	每轉3.5mm/每刻畫0.05mm
上滑軌微調手輪	每轉0.1mm/每刻畫0.001mm
下滑軌進刀手輪	每轉9mm/每刻畫0.05mm
下滑軌微調手輪	每轉0.2mm/每刻畫0.001mm
修整進刀手輪	每轉2mm/每刻畫0.01mm
油壓泵驅動馬達	1 HP
冷卻泵驅動馬達	1/4 HP
機台尺寸	2300 x 2000 x 1650 mm
淨重 / 毛重	2900 kgs / 3200 kgs

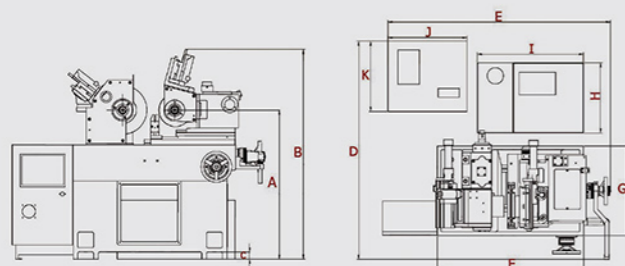

A	B	C	D	E	F
990	1650	45	2000	2300	1460
G	H	I	J	K	單位 : (mm)
920	750	1300	550	700	

※備註：本公司保有設計變更之權利，規格若有變動恕不另行通知。
 ※We reserve the right to change the design and specifications of our products without further notice.

Servo type Centerless Grinder

YTC-18S

伺服18型無心磨床

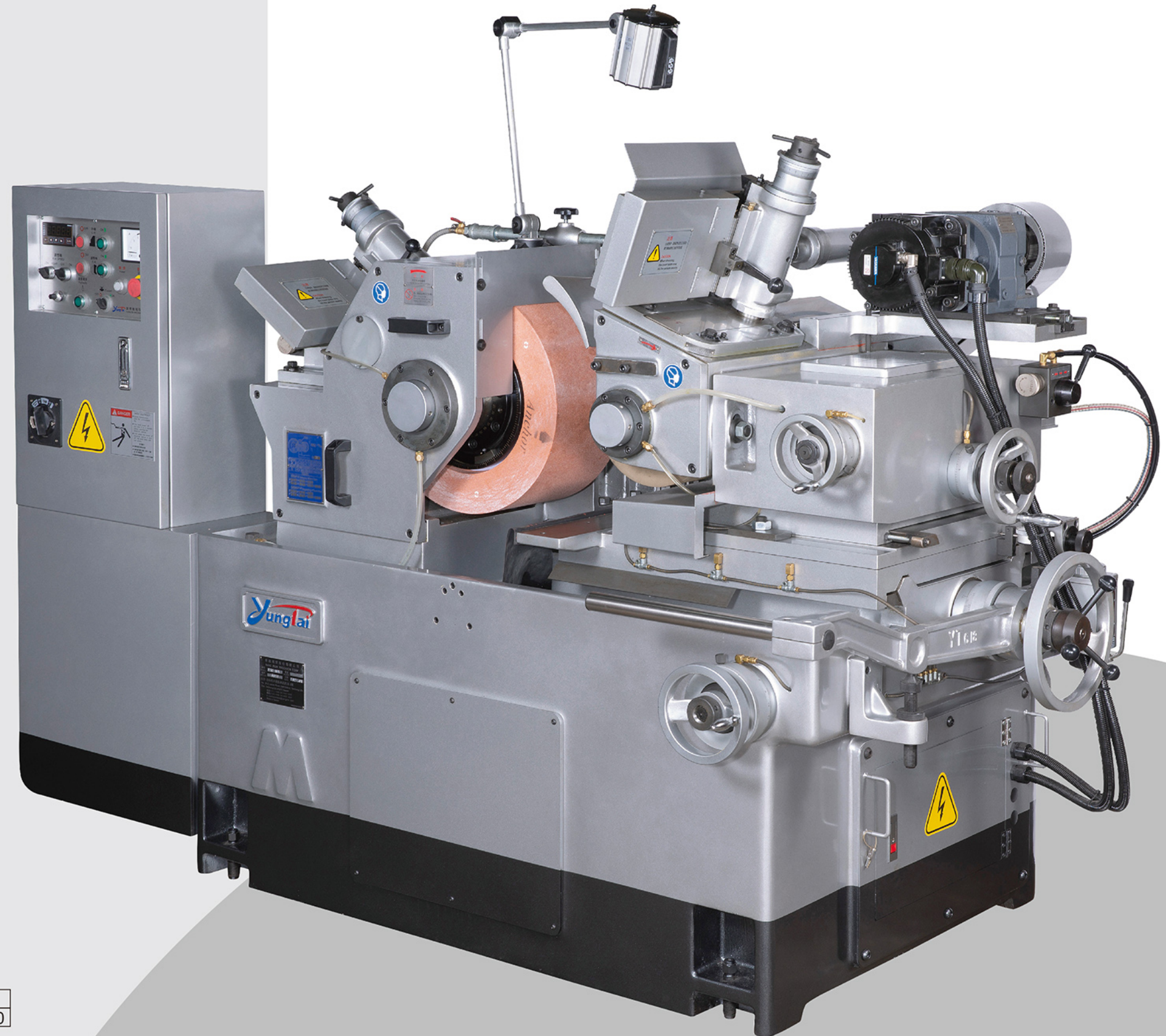
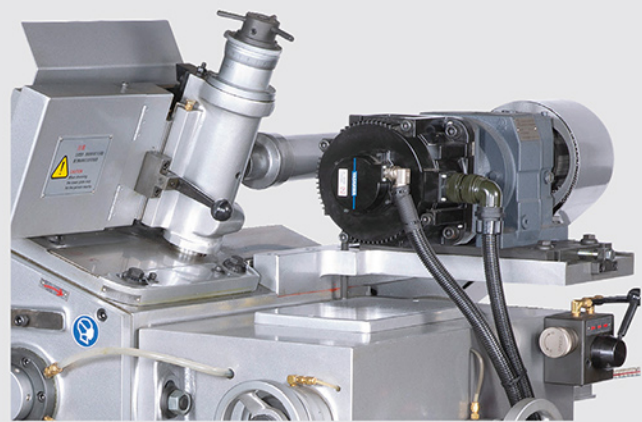

規格	
機 型	YTC-18S 18型無心磨床
標準工作台工作物直徑	Ø2~Ø60 mm
特別工作台工作物直徑	Ø50~Ø100 mm
砂輪尺寸 (外徑 x 寬 x 內徑)	Ø455 x 205 x Ø228.6 mm
砂 輪 轉 速	1380 R.P.M.
砂輪驅動馬達	15 HP
調整輪尺寸 (外徑 x 寬 x 內徑)	Ø255 x 205 x Ø111.2 mm
調整輪轉速	10 ~ 250 R.P.M. (Stepless)
調整輪驅動馬達	2.9 KW伺服馬達
調整輪傾斜角度	+5° ~ -3°
調整輪旋轉角度	±5°
上滑軌進刀手輪	每轉3.5mm/每刻畫0.05mm
上滑軌微調手輪	每轉0.1mm/每刻畫0.001mm
下滑軌進刀手輪	每轉9mm/每刻畫0.05mm
下滑軌微調手輪	每轉0.2mm/每刻畫0.001mm
修整進刀手輪	每轉2mm/每刻畫0.01mm
油壓泵驅動馬達	1 HP
冷卻泵驅動馬達	1/4 HP
機台尺寸	2300 x 2000 x 1650 mm
淨重 / 毛重	2800 kgs / 3100 kgs

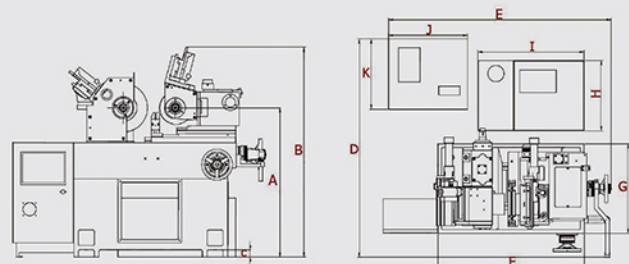

A	B	C	D	E	F
990	1650	45	2000	2300	1460
G	H	I	J	K	單位： (mm)
920	750	1300	550	700	

※備註：本公司保有設計變更之權利，規格若有變動恕不另行通知。
 ※We reserve the right to change the design and specifications of our products without further notice.

Servo type Centerless Grinder

YTC-18AS-NC-III

18型無心磨床 (NC三軸)

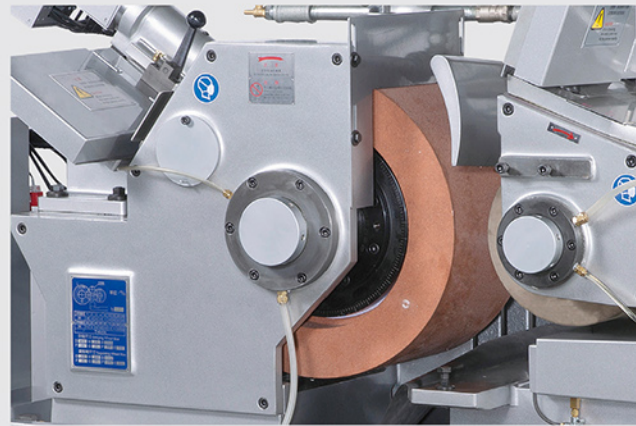

規格	
機 型	YTC-18AS-NC-III 18型無心磨床
標準工作台工作物直徑	Ø2~Ø60 mm
特別工作台工作物直徑	Ø50~Ø150 mm
砂輪尺寸 (外徑 x 寬 x 內徑)	Ø455 x 255 x Ø228.6 mm
砂輪轉速	1380 R.P.M.
砂輪驅動馬達	15 HP
調整輪尺寸 (外徑 x 寬 x 內徑)	Ø255 x 255 x Ø111.2 mm
調整輪轉速	10 ~ 250 R.P.M. (Stepless)
調整輪驅動馬達	2.9 kw 伺服馬達
調整輪傾斜角度	+5° ~ -3°
調整輪旋轉角度	±5°
上滑軌進刀手輪	每轉3.5mm/每刻畫0.05mm
上滑軌微調手輪	每轉0.1mm/每刻畫0.001mm
下滑軌進刀手輪	每轉9mm/每刻畫0.05mm
下滑軌微調手輪	每轉0.2mm/每刻畫0.001mm
修整進刀手輪	每轉2mm/每刻畫0.01mm
油壓泵驅動馬達	1 HP
冷卻泵驅動馬達	1/4 HP
機台尺寸	2300 x 2000 x 1650 mm
淨重 / 毛重	3000 kgs / 3300 kgs

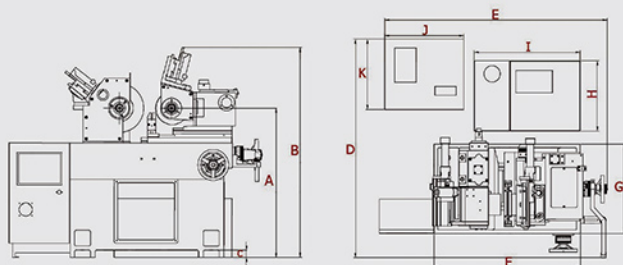

A	B	C	D	E	F
990	1650	45	2000	2300	1460
G	H	I	J	K	
920	750	1300	550	700	

單位 : (mm)

NC ~ CNC示意圖

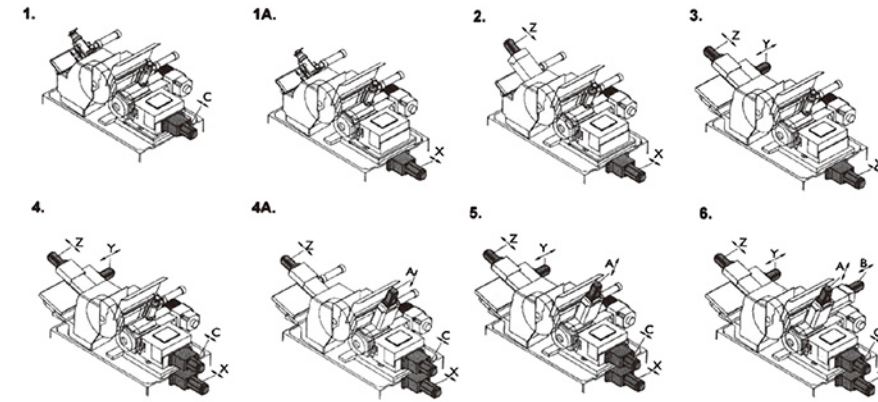

Yungtai
www.yungtai.com



※備註：本公司保有設計變更之權利，規格若有變動恕不另行通知。
※We reserve the right to change the design and specifications of our products without further notice.

標準配備

www.yungtai.com

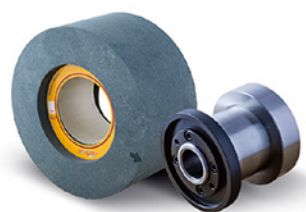

1 砂輪及砂輪法蘭

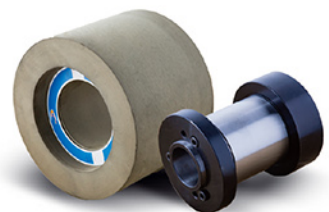

2 調整輪及調整輪法蘭



3 標準通過式刀架及刀板



4 標準停止式刀架及刀板



5 鑽石修刀2支



6 通過安全壓料裝置



7 法蘭拔具一組



8 通過送料槽



9 切削液桶及泵浦



10 前/後擋水板



11 油箱及泵浦



12 工作燈



13 水平螺絲及水平板



14 工具箱及工具一組

選購配備



1 磁鐵過濾機



2 紙帶過濾機



3 震動送料裝置



4 水力分離機



5 通過式研磨自動送料裝置

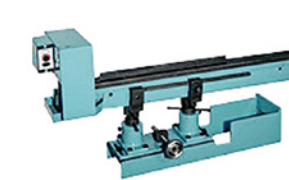

6 通過式研磨自動收料裝置



7 成型修整裝置

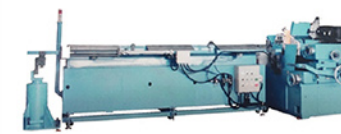

8 長棒研磨裝置

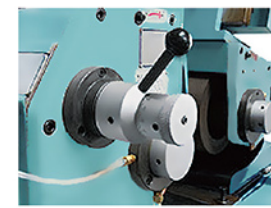

9 端面修整裝置



10 平衡台及平衡棒

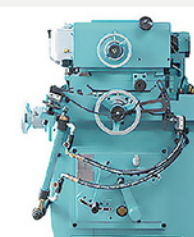

11 停止式研磨自動進退刀裝置



12 停止式研磨手動送料裝置



13 停止式研磨退料裝置